

# פתוח, פתוח מוגבל, נון-פרו, +40, עד 18 ועד 15. (13 מכשולים)

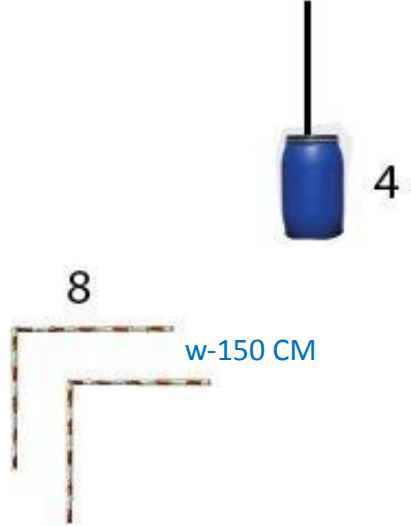

10

7  
H-50 CM (Non-pro, 40+, 18,15)  
H-90 CM (open + open limited)



נקודת צילום / Filming point **X**

1. ריצה חופשית שמאלה מאחורי המכשולים.
2. מעבר נדנדה ללא עצירה.
3. STOP AND GO.
4. גרוצ'ה- 2 מעגלים לכל כיוון בתנועה קדימה.
5. לונג'- מעגל אחד מעל הקולטים והקורה המוגבהת (30 ס"מ). מסודר כמניפה.
6. סייד פס מעל הקורה- רגלים קדמיות בצד אחד של הקורה ורגלים אחוריות בצידה השני, הקורה מתחת לבטן הסוס.
7. קפיצה- 90 ס"מ לפתוח + פתוח מוגבל.  
50 ס"מ לננו-פרו, +40, 18 ו-15.
8. הליכה לאחור בין קולטים בצורת L ברוחב מטר וחצי.
9. לסו- לקחת חבל מהחבית ולזרוק על החבית.
10. החלפת ליד על קו ישר.
11. מעבר גשר צר.
12. דאבל בק.
13. יציאה מהזירה בהליכה לסיים.

# 15 and under, 18 and under, Non-Pro, Non-Pro 40+, Open & Open Limited.

(13 Obstacles)

1. Free ride left, circular behind all obstacles.
2. Teeter-Totter bridge – pass over.
3. Stop and go.
4. Garrocha pole - 2 circles in each direction.
5. Dismount & lunge your horse through the 2 logs and the narrow bridge, one circle.
6. Side pass over the narrow bridge.
7. Jump- **90 cm** (open + open limited divisions), **50 cm** (Non-Pro, 40+, 18 & under and 15 & under divisions).
8. Backing between ground poles - "L" path (1.5 Meter wide).
9. Pick up the rope from the barrel and roping the barrel.
10. lead change in a straight line.
11. Crossing narrow bridge.
12. Doubling.
13. Walking to the finish line.



9



4

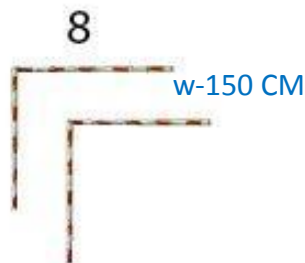

8

w-150 CM



2

10

7

H-50 CM (Non-pro, 40+, 18,15)

H-90 CM (open + open limited)

12



**START/FINISH**

1



קו זמן



13

3



3

5

6



11

נקודת צילום / Filming point



## סוסי צעד (13 מכשולים)

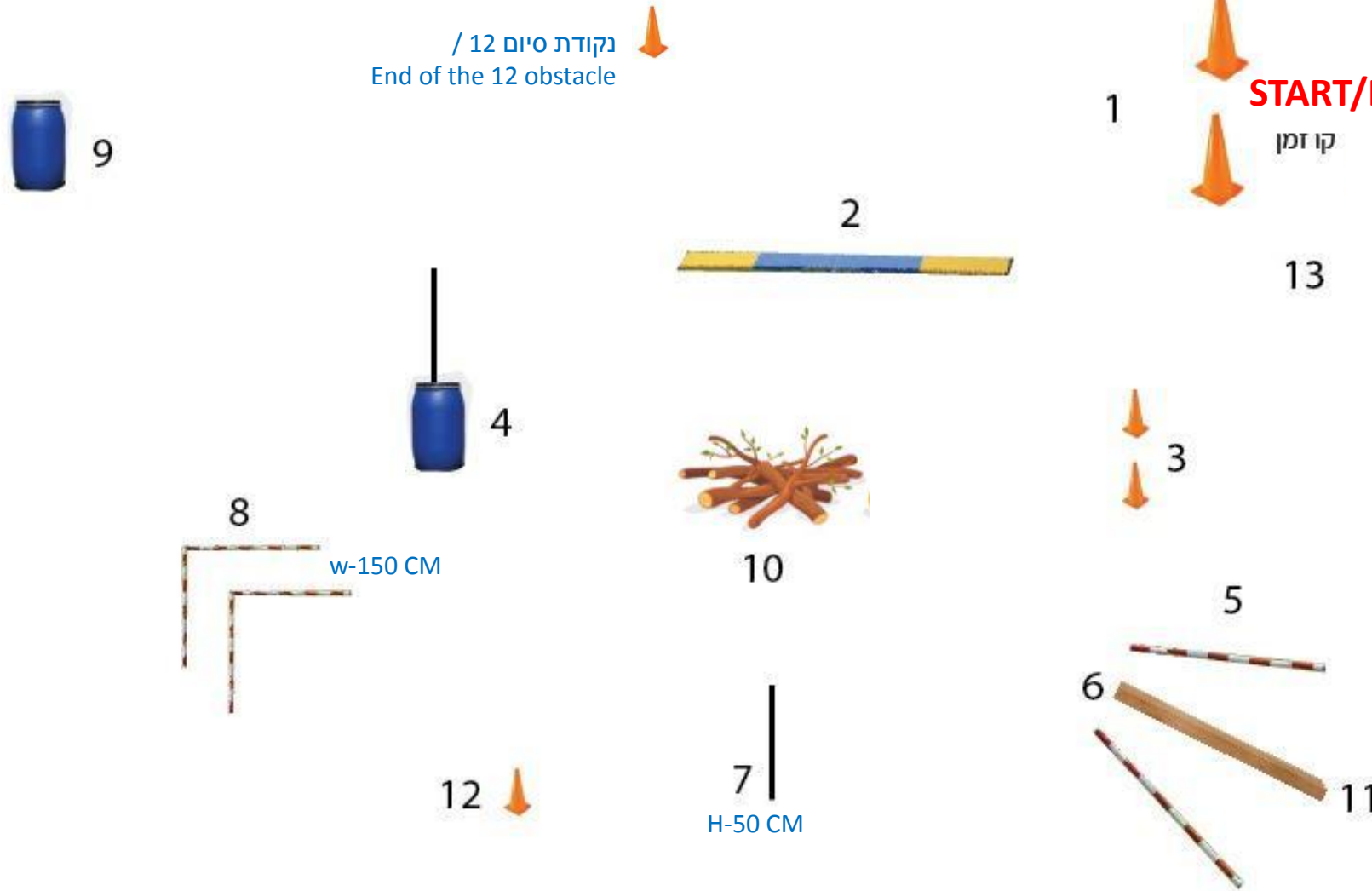

נקודת סיום 12 /  
End of the 12 obstacle

w-150 CM

H-50 CM

נקודת צילום / Filming point



- .1 הקפה של המגרש שמאלה מאחורי המכשולים.
- .2 מעבר נדנדה ללא עצירה.
- .3 .STOP AND GO
- .4 גרוצ'ה- 2 מעגלים לכל כיוון בתנועה קדימה.
- .5 לונג' - מעגל אחד מעל הקוולטים והגשר הצר, מסודר כמניפה.
- .6 סייד פס מעל גשר צר- רגלים קדמיות בצד אחד של הגשר ורגלים אחוריות בצדו השני, הגשר מתחת לבטן הסוס.
- .7 קפיצה- 50 ס"מ.
- .8 הליכה לאחור בין קולטים בצורת L ברוחב מטר וחצי.
- .9 לסו- לקחת חבל מהחבית ולזרוק על החבית.
- .10 מעבר בולי עץ. (לפחות 5 ענפים עבים / קוולטים קצרים מסודרים כערמה).
- .11 מעבר גשר צר.
- .12 לקיחת שקיים מלאות בקבוקים חצי מלאים מהגדר ורכיבה ימינה סביב המכשולים (השקיים מוחזקות מאחורי האוכף) עד לסימון והורדת השקיים.
- .13 יציאה מהזירה בהליכה איטית עם מושכות משוחררות לסיום.

# Gaited horses

(13 Obstacles)

1. Circular behind all obstacles to the left.
2. Teeter-Totter bridge – pass over.
3. Stop and go.
4. Garrocha pole - 2 circles in each direction.
5. Dismount & lunge your horse through the 2 logs and the narrow bridge, one circle.
6. Side pass over the narrow bridge.
7. Jump- **50 cm.**
8. Backing between ground poles - "L" path (1.5 Meter wide).
9. Pick up the rope from the barrel and roping the barrel.
10. Dead foll crossing (at list 5 staking logs).
11. Crossing narrow bridge.
12. Carry saddlebags - Riding right pick up saddlebags full of water bottles circular behind obstacles to the marker.
13. Finish with relax walking and loose rains to the finish line.



9

נקודת סיום 12 /  
End of the 12 obstacle



4

8

w-150 CM



12



2



10

7

H-50 CM



1



**START/FINISH**

קו זמן



13

3



5

6



11

נקודת צילום / Filming point



# נוביס, נוביס נון-פרו, ירוקי בוגרים, עד 18 ירוקי ועד 15 ירוקי (10 מכשולים)



7



4

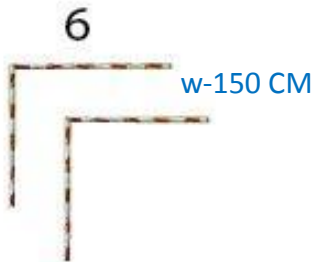

6

w-150 CM

9



2

1

START/FINISH



קו זמן

10



3

5



8

1. ריצה חופשית שמאלה מאחורי המכשולים.
2. מעבר נדנדה ללא עצירה.
3. STOP AND GO.
4. גרוצ'ה- 2 מעגלים לכיוון אחד.
5. סייד פס- מעל קוולט ראשון לצד אחד ומעל קוולט שני לצד השני.
6. הליכה לאחור בין קולטים בצורת L ברוחב מטר וחצי.
7. לסו- לקחת חבל מהחבית ולזרוק על החבית.
8. מעבר גשר צר.
9. דאבל בק.
10. יציאה מהזירה בהליכה לסיום.

נקודת צילום / Filming point 

**15 and under Rookie, 18 and under Rookie, adult Rookie, Novice, Novice non-pro**  
**(10 Obstacles)**

1. Free run left, circular all obstacles.
2. Teeter-Totter bridge – pass over.
3. Stop and go.
4. Garrocha pole - 2 circles in one direction.
5. Side pass over the ground pole to one side and side pass over the second ground pole to the other side
6. Backing between ground poles - "L" path (1.5 Meter wide).
7. Pick up the rope from the barrel and roping the barrel.
8. Crossing narrow bridge.
9. Doubling.
10. Walking to the finish line.

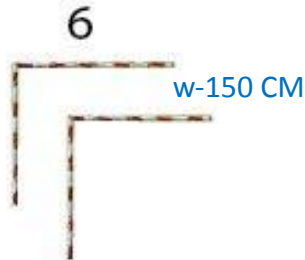

10



נקודת צילום / Filming point **X**

## עד 12 ועד 12 ירוקי (8 מכשולים)



6



1

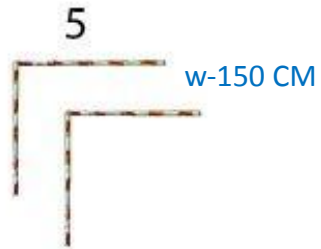

5

w-150 CM

START/FINISH



3

קו זמן

8



7



2

4

1. נדנדה- על הנדנדה סיבוב וחצי.
2. סייד פס- מעל אחד הקוולטים.
3. ריצה חופשית מאחורי כל המכשולים לשמאל.
4. מעבר גשר צר.
5. הליכה לאחור בין קולטים בצורת L ברוחב מטר וחצי.
6. לסו- לקחת חבל מהחבית ולזרוק על החבית.
7. STOP AND GO- עצירה בין הסמנים, לעזוב מושכות ולהרים ידיים.
8. יציאה מהזירה בהליכה לסיום.

נקודת צילום / Filming point 

# 12 and under, 12 and under Rookie (8 Obstacles)

1. Teeter-Totter bridge – 1.5 turns.
2. Side pass over one ground pole.
3. Free run left, circular behind all obstacles.
4. Crossing narrow bridge.
5. Backing between ground poles - "L" path (1.5 Meter wide).
6. Pick up the rope from the barrel and roping the barrel.
7. Stop and go - Stop between the markers, leave reins and raise hands.
8. Walking to the finish line.

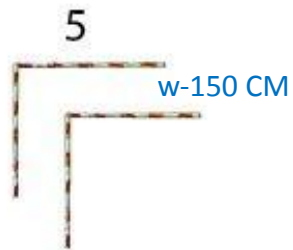



# מתחילים עד 12, מתחילים עד 15 (6 מכשולים)

- .1 מעבר נדנדה ללא עצירה.
- .2 רכיבה בג'וג' בצורת 8 סביב הכונוסים (מרחק בין קונוסים 2 מטר).
- .3 מעבר גשר צר.
- .4 מעבר 3 קוולטים. (80 ס"מ בין כל קוולט).
- .5 הליכה לאחור בין קולטים בצורת L ברחב מטר וחצי.
- .6 ג'וג' עד הכונוסים של מכשול 2 ויציאה בהליכה.

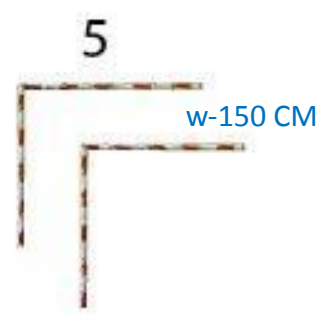
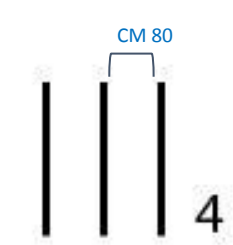
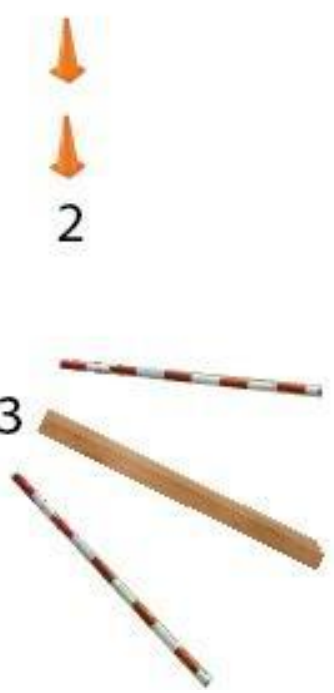

נקודת צילום / Filming point ✘

## 12 and under beginners, 15 and under beginners

(6 Obstacles)

1. Teeter-Totter bridge – pass over.
2. Figure eight between cones.
3. Crossing narrow bridge.
4. Passing over 3 cavalets. (80 cm wide between cavaliers).
5. Backing between ground poles - "L" path (1.5 Meter wide).
6. Jogging to obstacle #2 and walking to the finish line.

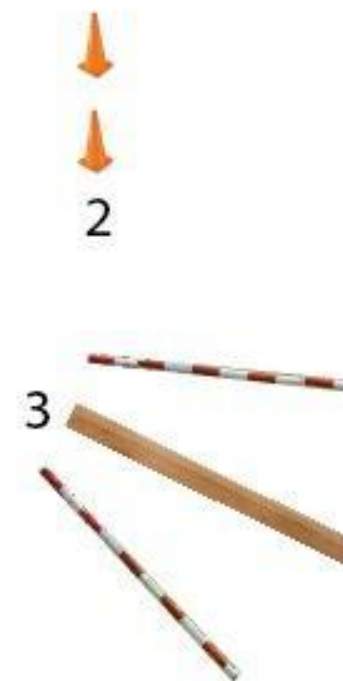
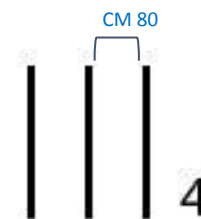
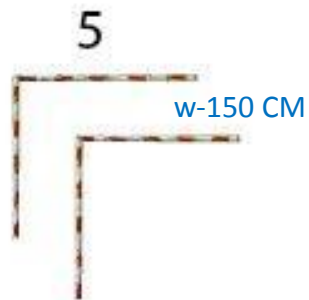

START/FINISH



6



3

נקודת צילום / Filming point 